

JO BEAU[®]

great in nature[™]

www.jobeau.eu



Operators Manual

B530A / 968999379
H530A / 968999393
H424 / 968999392

Models

B530B / 968999381
B424B / 968999380
H742 / 968999394

INHOUD

INLEIDING.....	4	ONDERHOUD EN SERVICE	22
Gebruik.....	4	Schoonmaken.....	22
Goede service	4	Twee-minutenregel	22
Serienummer	4	Aandrijving	23
SYMBOLLEN EN PLAATJES.....	5	Motor.....	23
VEILIGHEID	7	Koppelingskabel.....	24
Algemene informatie.....	7	Gaskabel.....	24
Veiligheidsprocedures.....	7	Ketting	26
Algemeen gebruik.....	8	Verwijderen en vervangen	26
Vorbereiding	9	Aanpassen spanning	26
Bediening.....	10	Messen	27
Verplaatsen/transport.....	11	Slijtage messen.....	27
Opslag	11	Vervangen messen	27
Kinderen	11	Stuurbeugel.....	28
Brandstofsysteem.....	12	Wielen	29
Onderhoud.....	13	Aandrijfwielas.....	29
MONTAGE.....	14	Achterwielen	30
Stuurbeugel model 424 en 530	14	TECHNISCHE INFORMATIE	31
Stuurbeugel model 742	15	Torsiespecificaties.....	35
Koppelings- en gaskabels	16	CE Technische Gegevens.....	36
BEDIENING	17	Conformiteitsverklaring.....	37
Beluchtingstips	17		
Voordat u begint	17		
Afstellen achterwielen.....	18		
Keren en manoeuvreren.....	18		
Bedienen op een helling.....	19		
Beluchten.....	20		
Transporteren	21		

INLEIDING

GEFELICITEERD

Dank u voor de aankoop van dit product voor gazononderhoud van BlueBird. Dankzij uw vertrouwen in ons heeft u gekozen voor een product van uitzonderlijk hoge kwaliteit. Deze gebruiksaanwijzing is een belangrijk document, waarin uw nieuwe BlueBird-machine wordt beschreven. Lees de gebruiksaanwijzing aandachtig voordat u probeert de machine te gebruiken. Het navolgen van de instructies (over gebruik, service, onderhoud, etc.) kan de levensduur van uw machine aanzienlijk verlengen en zelfs de tweedehands waarde verhogen. Neem contact op met uw dealer voor meer informatie. Geef deze gebruiksaanwijzing door aan de nieuwe eigenaar als u uw BlueBird-machine verkoopt.

Gebruik

De verticuteermachine wordt gebruikt om de laag van rieten en oppervlaktebehandeling van gazons, bijvoorbeeld harken, ontmossen en vilt verzamelen in de vorm van oud gras of mos. Met een bijlage kan het ook worden gebruikt voor zaaien, zowel bij het eerste zaaien of doorzaaien.

VERZEKER UW MACHINE

Neem contact op met uw verzekeringsmaatschappij om te controleren of uw verzekering uw nieuwe machine dekt. U dient een all-in verzekering te hebben voor aansprakelijkheid, brand, schade en diefstal.

Goede service

De producten van BlueBird zijn alleen verkrijgbaar in de gespecialiseerde detailhandel waar volledige service wordt geboden. Dit zorgt ervoor dat u als klant alleen de beste ondersteuning en service krijgt. Voordat de machine wordt afgeleverd, is hij geïnspecteerd en afgesteld door uw dealer. Wanneer u reserveonderdelen nodig heeft of ondersteuning bij onderhoudsvragen, garantiekwesties, etc. verzoeken wij u de volgende specialist te raadplegen:

Deze gebruiksaanwijzing hoort bij de machine met serienummer:	Motornummer:

Serienummer

Het serienummer van de machine kunt u vinden op het plaatje dat aan het achterpaneel van de machine is bevestigd. Hierop staat de volgende informatie:

- De typeaanduiding van de machine (MODEL).
- Het serienummer van de machine (S/N).

Vermeld alstublieft typeaanduiding en serienummer wanneer u reserveonderdelen bestelt.

Het serienummer van de motor is in de krukkast boven de olie-aftapschroef gestanst.

Het motortype staat gespecificeerd op de krukkast onder het luchtfilter, maar staat ook op het plaatje op de starter. Vermeld alstublieft serienummer en type wanneer u vervangende onderdelen voor de motor bestelt.

SYMBOLLEN EN PLAATJES



WAARSCHUWING!
Xxxx xxx xxxx xx xxxx x xxxx.

BELANGRIJKE INFORMATIE
Xxxx xxx xxxx xx xxxx x xxxx.

Wordt in deze gebruiksaanwijzing gebruikt om de lezer te attenderen op het risico van persoonlijk letsel, vooral in die gevallen waarin de lezer de instructies die in deze gebruiksaanwijzing staan negeert.

Wordt in deze gebruiksaanwijzing gebruikt om de lezer te attenderen op het risico van materiële schade, vooral in die gevallen waarin de lezer de instructies die in deze gebruiksaanwijzing staan negeert. Wordt verder gebruikt wanneer het risico bestaat op onjuist gebruik of onjuiste montage.

PLAATJES

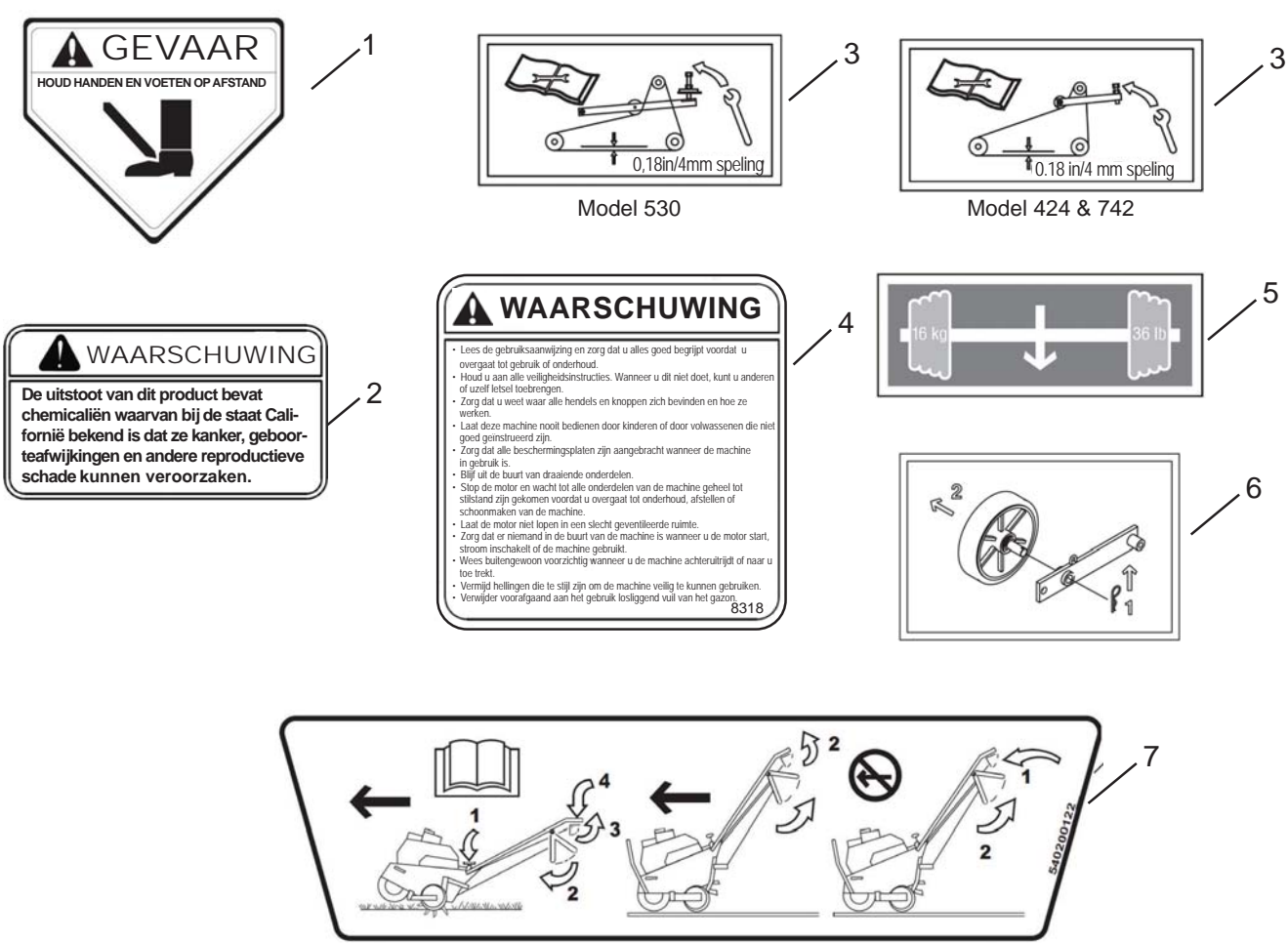

- | | |
|-----------------------------------|---------------------|
| 1. GEVAAR kijk uit voor uw voeten | 5. Gewichten |
| 2. Waarschuwing voor koolmonoxide | 6. Afneembaar wiel |
| 3. Spanning ketting | 7. Bedieningspaneel |
| 4. Veiligheidswaarschuwingen | |

SYMBOLLEN EN PLAATJES

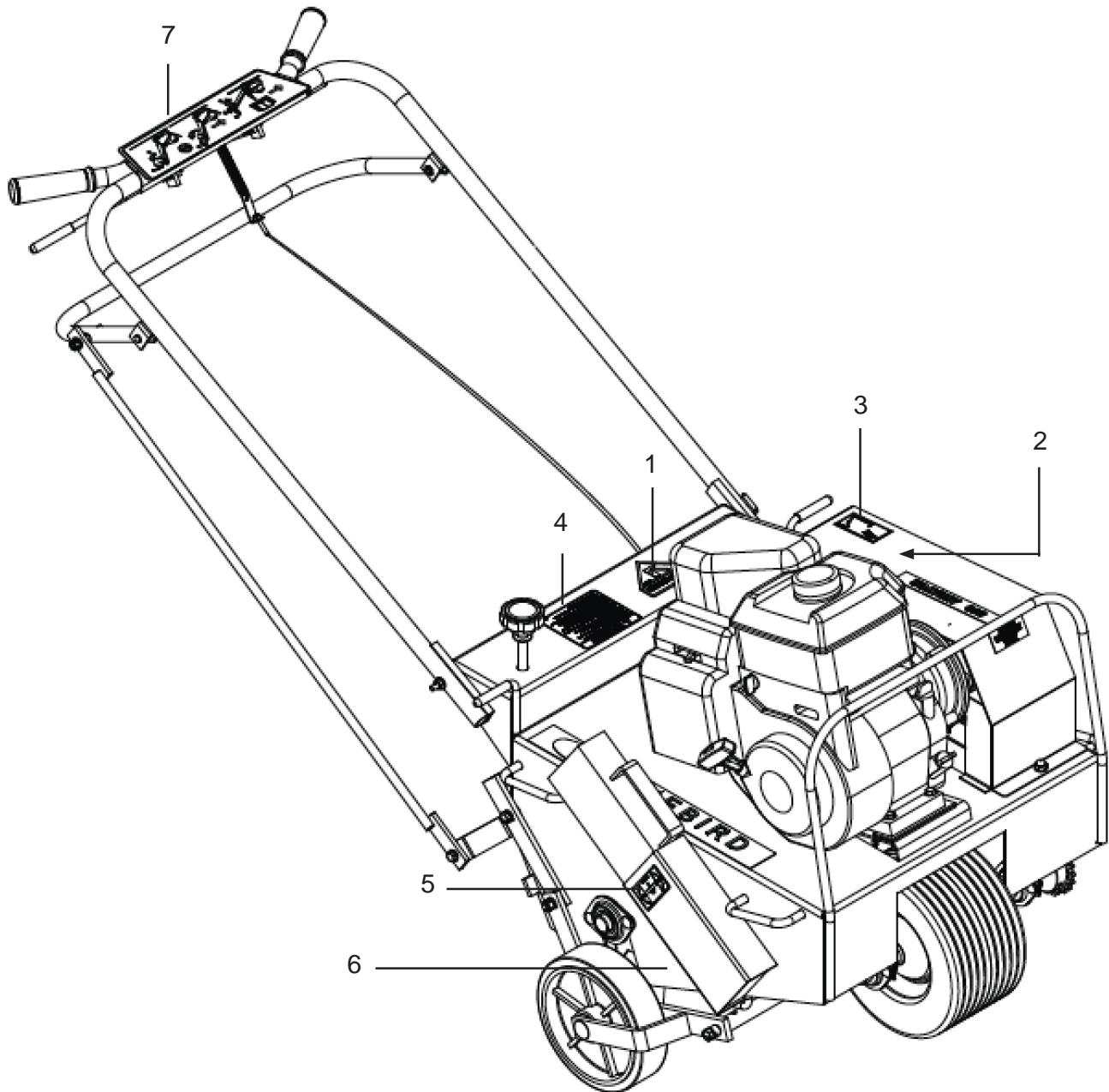

- | | |
|-----------------------------------|---------------------|
| 1. GEVAAR kijk uit voor uw voeten | 5. Gewichten |
| 2. Waarschuwing voor koolmonoxide | 6. Afneembaar wiel |
| 3. Spanning ketting | 7. Bedieningspaneel |
| 4. Veiligheidswaarschuwingen | |

VEILIGHEID

Algemene Informatie

Deze gebruiksaanwijzing helpt u uw BlueBird-machine veilig te bedienen en op de juiste wijze te onderhouden. Lees deze daarom aandachtig door voordat u probeert de machine te bedienen. Bel uw dealer wanneer u extra informatie nodig heeft. Er mogen geen veranderingen aan de machine worden aangebracht zonder schriftelijke goedkeuring van de fabrikant vooraf. Dergelijke veranderingen kunnen niet alleen gevolgen hebben voor de prestaties en de levensduur van de machine, maar kan ook veiligheidsrisico's voor de gebruikers en de omgeving met zich meebrengen. Indien er toch veranderingen worden aangebracht aan de machine zonder schriftelijke goedkeuring vooraf door de fabrikant, vervalt de garantie.

Veiligheidsprocedures

DOEN:

- Lees alle onderhouds- en service-instructies voordat u probeert de machine te gebruiken.
- Lees bedienings- en onderhoudsinstructies van de fabrikant van de motor.
- Verwijder de bougiekabel voordat u onderhoud uitvoert.
- Inspecteer voordat u begint het te beluchten gazon en verwijder stenen, draad, kabels en andere objecten die problemen kunnen geven.
- Zoek en markeer alle vaste objecten die gemeden moeten worden, zoals sproeisystemen, palen, waterkranen en droogmolens.
- Gebruik machine uitsluitend voor beluchten gazon.
- Houd kinderen zonder toezicht weg bij de machine.
- Gebruik veilige til- en verplaatsingstechnieken bij inladen, uitladen en verplaatsen van de machine.
- Zorg dat veiligheidsplaatjes zijn aangebracht.

NIET DOEN:

- Laat de motor niet draaien tijdens onderhoud.
- Gebruik uitsluitend op gras.
- Gebruik niet op hellingen van meer dan 35%.
- Plaats handen of voeten niet in de buurt van bewegende delen.
- Til niet alleen.
- Laat motor niet draaien in ongeventileerde ruimte.
- Laat motor niet draaien tijdens onderhoud. Verwijder bougiekabel voordat u onderhoud uitvoert.
- Rook niet en maak geen open vuur of vonken in de omgeving van de machine, en zet altijd de motor af tijdens het bijvullen van brandstof.
- Verwijder geen beschermingsplaten tijdens gebruik.
- Breng geen veranderingen aan de machine aan.
- Gebruik deze machine niet voor anderen doeleinden dan beluchten van het gazon.

VEILIGHEID

Algemeen gebruik

Deze gebruiksaanwijzing is bedoeld om u te helpen uw BlueBird-machine veilig te gebruiken en u te informeren over het onderhoud. Lees deze gebruiksaanwijzing aandachtig voordat u probeert de machine te gebruiken.

Als u na het lezen van deze gebruiksaanwijzing nog twijfels heeft over de veiligheidsrisico's van het gebruik van de machine, mag u de machine niet gebruiken. Neem contact op met uw dealer voor meer informatie.

Deze veiligheidsinstructies hebben alleen betrekking op de essentie van veilig gebruik. Het is onmogelijk om in de veiligheidsinstructie alle mogelijke risicovolle situaties te beschrijven die zich bij gebruik van de machine zouden kunnen voordoen. U kunt echter ongevallen vermijden door altijd uw gezond verstand te gebruiken.

Neem voor een vervangend exemplaar van deze gebruiksaanwijzing contact op met uw dealer.

BELANGRIJKE INFORMATIE

Gebruik de machine niet voordat u de gebruiksaanwijzing aandachtig hebt gelezen en de instructies goed begrijpt. Alle onderhoudswerkzaamheden of aanpassingen die niet in deze gebruiksaanwijzing worden beschreven moeten worden uitgevoerd door een erkende BlueBird servicewerkplaats.

- Lees de gebruiksaanwijzing aandachtig en zorg dat u de inhoud goed begrijpt voordat u de machine gebruikt of onderhoud uitvoert. Wanneer de gebruiker deze gebruiksaanwijzing niet kan lezen, is het de verantwoordelijkheid van de eigenaar van de machine om de inhoud aan de gebruiker uit te leggen.
- Volg alle veiligheidsinstructies. Doet u dat niet, dan kan dat leiden tot letsel aan anderen of van uzelf.
- Voorschriften ter voorkoming van ongevallen, andere veiligheidsregels, arboregels en verkeersregels moeten zonder meer worden opgevolgd.
- Alle gebruikers moeten worden getraind in het gebruik van de machine. De eigenaar is verantwoordelijk voor de training van gebruikers.
- Schakel een erkende BlueBird-werkplaats in voor alle service en reparaties die niet in deze gebruiksaanwijzing worden beschreven.
- Originele BlueBird-reserveonderdelen zijn zodanig ontworpen en gespecificeerd dat ze een hoge kwaliteit en juiste pasvorm hebben voor een optimale duurzaamheid en levensduur.
- Controleer of alle veiligheidsplaatjes zijn aangebracht. Zie hoofdstuk 'Symbolen en plaatjes'.
- Leer de machine en de hendels veilig te gebruiken en de veiligheidsplaatjes te herkennen.
- Gebruik de machine alleen voor het beluchten van gazons. Hij is niet bedoeld voor enig ander gebruik.



WAARSCHUWING!

Onder geen enkele voorwaarde mag het originele ontwerp van de machine worden gewijzigd zonder schriftelijke toestemming van de fabrikant. Dergelijke wijzigingen beïnvloeden niet alleen de prestaties en duurzaamheid van de machine maar kunnen ook een veiligheidsrisico vormen voor gebruiker en personen in de omgeving. Niet-geautoriseerde wijzigingen aan het ontwerp van de machine kunnen de fabrikant vrijwaren van aansprakelijkheid voor enig persoonlijk letsel of schade aan eigendommen die daaruit volgen. Door het wijzigen van de machine zonder schriftelijke toestemming van de fabrikant kan de garantie komen te vervallen.

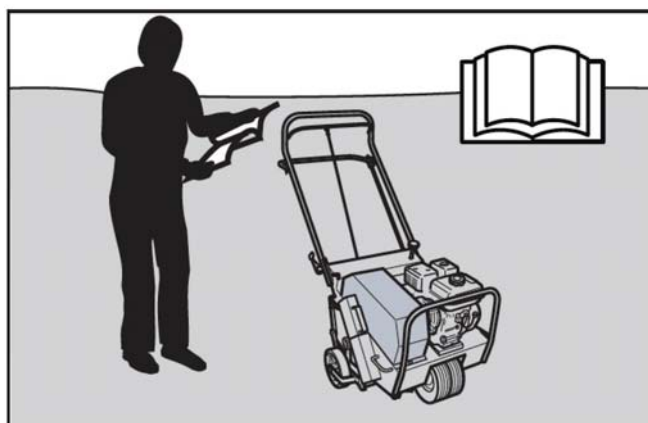

8060-055

Lees deze gebruiksaanwijzing aandachtig voordat u de machine start



WAARSCHUWING!

Langdurige blootstelling aan trillingen kan leiden tot schade aan bloedsomloop of zenuwen, vooral bij mensen met een slechte bloedsomloop. Neem contact op met uw arts wanneer u symptomen ervaart die zouden kunnen zijn veroorzaakt door te lange blootstelling aan trilling. Voorbeelden van veelvoorkomende symptomen zijn een dof gevoel, pijn, spierzwakte, verkleuring van de huid of een vervelend, tintelend gevoel. Deze symptomen treden meestal op in vingers, handen of polsen.

VEILIGHEID

- Controleer voorafgaand aan gebruik of de machine in goede conditie verkeert. Zie onderdeel 'Onderhoud/onderhoudsschema'.
- Gebruik de machine alleen bij daglicht of in andere goed verlichte omstandigheden. Houd de machine op afstand van gaten of andere onregelmatigheden in de grond. Let op andere mogelijke risico's.
- Laat de machine alleen gebruiken door volwassenen die het gebruik kennen.
- Laat kinderen of personen die niet getraind zijn in het gebruik van de machine deze nooit gebruiken of onderhouden. Plaatselijke regelgeving kan de leeftijd van de gebruiker regelen.
- Mensen en dieren kunnen u a leiden, waardoor u de controle over de machine kunt verliezen. Daarom moet u zorgen dat u altijd geconcentreerd blijft en u richt op de taak waar u mee bezig bent.
- Laat de machine nooit onbeheerd achter wanneer de motor loopt.
- De machine is uitsluitend getest en goedgekeurd in combinatie met de apparatuur die origineel is meegeleverd of aanbevolen door de fabrikant.

Vorbereidingen

- Houd een EHBO-does bij de hand wanneer u de machine gebruikt.
- Zorg ervoor dat niemand zich binnen 15 meter van de machine bij het starten van de motor, het inschakelen van de rijden of de machine bedienen.
- Verwijder voorwerpen als stenen, speelgoed, staalraad, etc. die in de bewegende delen van de machine terecht kunnen komen en weggeslingerd kunnen worden.
- Bepaal de plaats van alle vaste objecten in de grond, zoals sproeisystemen, palen, waterkranen en droogmolens. Controleer het oppervlak van het gazon verder op verborgen elektrakabels en dergelijke. Stuur de machine altijd om deze objecten heen. Rijd de nooit opzettelijk met de machine over vreemde voorwerpen heen.
- Zorg dat alle beschermingsplaten en -kappen aangebracht en intact zijn wanneer u de machine gebruikt.
- Zorg dat kleding, lang haar of sieraden niet verstrikt kunnen raken in bewegende onderdelen van de machine.
- Gebruik de machine nooit wanneer u blootsvoets bent. Draag altijd beschermende schoenen of laarzen met antislip en bij voorkeur met stalen neuzen.
- Draag goedgekeurde gehoorbescherming, oogbescherming en handbescherming, zoals weergegeven in de afbeelding.



WAARSCHUWING!

De motor kan erg heet worden. Om te voorkomen dat u zich brandt, moet u de motor uitzetten en wachten tot alle onderdelen zijn afgekoeld voordat u de motor aanraakt.

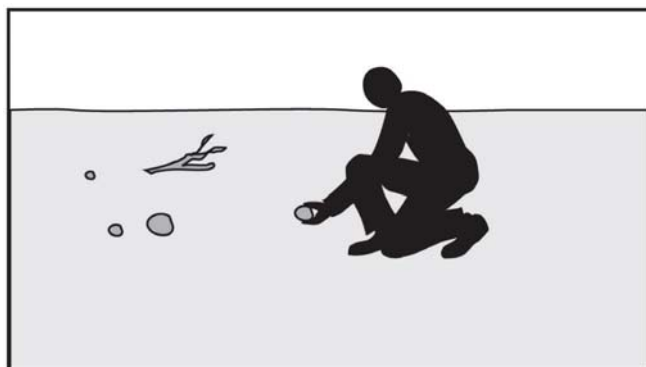

8011-198



WAARSCHUWING!

Gebruik altijd goedgekeurde beschermende kleding en goedgekeurde beschermende uitrusting wanneer u de machine gebruikt. Kleding en beschermende uitrusting kunnen het risico op een ongeval niet wegnemen, maar het dragen van de juiste kleding en het gebruik van de juiste uitrusting kunnen bij een ongeval de ernst van letsel verminderen. Vraag uw dealer naar door BlueBird goedgekeurde beschermende kleding en goedgekeurde beschermende apparatuur.

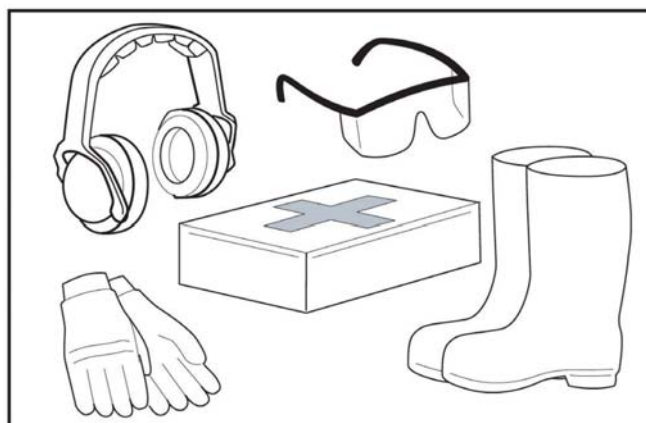

8011-670-aRunning

VEILIGHEID

Bediening

- Gebruik de machine niet bij een hellingshoek van meer dan 20 graden. We raden u aan in dwarsrichting van de helling te werken, dus niet van boven naar beneden en omgekeerd. Dit zorgt voor een gelijkmatiger resultaat. Laat de machine niet onbeheerd op een helling achter.
- Gebruik de machine niet wanneer u moe bent of alcohol hebt gedronken, of wanneer u medicijnen of drugs heeft gebruikt die uw zicht, beoordelingsvermogen of coördinatie kunnen beïnvloeden.
- Gebruik de machine nooit binnenshuis of in ruimtes zonder goede ventilatie.
- Gebruik de machine niet op enig ander oppervlak dan gras.
- Zorg dat u voldoende steun heeft voor uw voeten wanneer u de machine gebruikt, vooral wanneer u achteruit rijdt. Ren niet, maar loop. Werk nooit op nat gras. Slechte grip kan ertoe leiden dat u uitglijdt.
- Houd uw handen en voeten weg van bewegende delen.
- Houd uw handen en voeten weg van gereedschap.
- Vertraag en wees met name voorzichtig op hellingen. Zorg dat u de machine op hellingen in de geadviseerde richting rijdt. Wees voorzichtig wanneer u in de buurt van abrupte hoogteverschillen werkt.
- Roken, open vuur of vonken en de buurt van de machine zijn streng verboden. Benzine is zeer brandbaar en onzorgvuldigheid bij gebruik kan leiden tot persoonlijk letsel of brand.
- Stop en inspecteer de apparatuur wanneer u ergens overheen of tegenaan rijdt. Voer, indien nodig, een reparatie uit voordat u verder gaat.
- Wat er ook gebeurt, u moet de machine altijd op een vlakke ondergrond parkeren, de aandrijving uitschakelen, de motor uitzetten en wachten tot alle bewegende delen tot stilstand zijn gekomen, voordat u de bedieningspositie achter de machine verlaat.



8060-054

De uitlaatgassen van de motor zijn giftig. Laat de motor nooit binnen draaien.



8011-091

Houd uw handen en voeten weg van bewegende onderdelen.



8060-056

Roken in de buurt van de machine is streng verboden.



WAARSCHUWING!

Uitlaatgas, sommige bestanddelen daarvan en bepaalde componenten van de machine bevatten chemicaliën die beschouwd worden als veroorzakers van kanker, geboortefwijkingen of andere schade aan de voortplanting. De motor stoot koolmonoxide uit, een kleurloos, giftig gas. Gebruik de machine niet in afgesloten ruimten.

VEILIGHEID

Verplaatsing/transport

- Om de machine te draaien en sturen, moet u de stuurbeugel naar beneden drukken en op de achterwielen draaien.
- Zet de motor uit en laat ten minste twee minute afkoelen voor.
- Klap de stuurbeugel naar boven wanneer de machine is uitgerust met een opklapbare stuurbeugel.
- Wees voorzichtig en gebruik veilige til- en verplaatsingstechnieken wanneer u de machine in- of uitlaadt.
- We raden aan de machine door twee mensen te laten tillen.
- Maak de machine goed vast met goedgekeurde bevestigingsmiddelen, zoals spanbanden, kettingen of touw. Controleer altijd of u voldoet aan de geldende verkeersregels voordat u de machine vervoert.

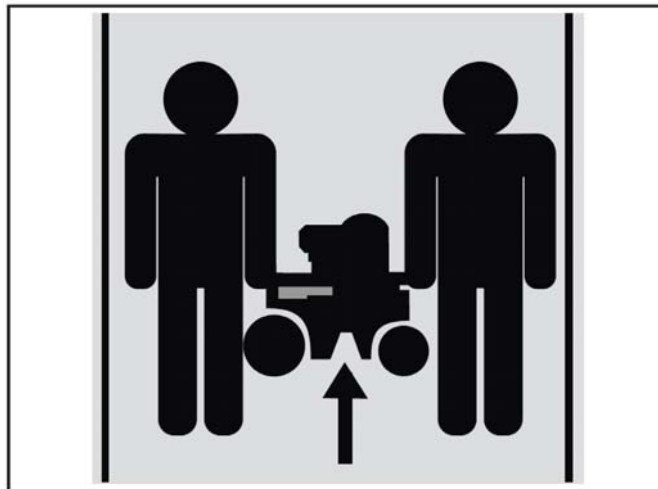

8011-090

We raden aan de machine door twee mensen te laten tillen

Opslag

- Laat de motor afkoelen voordat u de machine opslaat. Sla de machine nooit op in de omgeving van open vuur.
- Sla de machine op met gesloten brandstofop.
- Sla de machine en de brandstof zodanig op dat er geen risico bestaat dat lekkende brandstof of dampen in aanraking komen met vuur of vonken van elektrische apparaten, elektrische motoren, relais, schakelaars, boilers en dergelijke.
- Sla de machine op in een afgesloten ruimte, ver van kinderen, en volwassenen die niet getraind zijn in het gebruik van de machine.



8060-057

Houd kinderen uit de buurt van de machine

Kinderen

Ernstige ongevallen kunnen zich voordoen wanneer u niet goed let op kinderen in de buurt van de machine. Ga er nooit vanuit dat kinderen daar blijven waar u ze voor het laatst hebt gezien.

- Houd kinderen uit de buurt van de machine.
- Houd kinderen uit de buurt van het werkterrein, en onder streng toezicht van een andere volwassene.
- Let goed op en zet de machine uit wanneer kinderen het werkterrein betreden.
- Laat kinderen nooit de machine bedienen.
- Wees met name voorzichtig in de buurt van een hoek, en bij struiken, bomen of andere objecten die het zicht belemmeren.

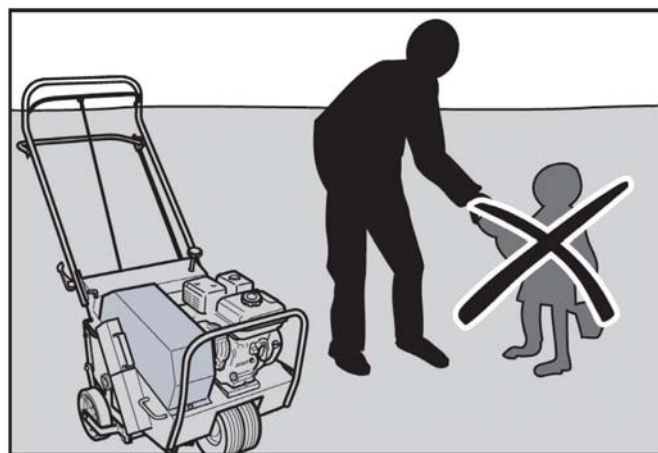

8060-058

Houd kinderen uit de buurt van het werkterrein

VEILIGHEID

Brandstofsysteem



WAARSCHUWING!

Benzine en benzinedampen zijn giftig en zeer brandbaar. Wees met name voorzichtig wanneer u met benzine werkt, omdat onoplettendheid kan leiden tot persoonlijk letsel of brand.

- Sla brandstof alleen op in vaten die voor dat doel zijn goedgekeurd.
- Verwijder de brandstofdop nooit en vul de brandstoftank nooit bij wanneer de motor loopt
- Zet altijd de motor uit wanneer u bijtankt.
- Rook niet wanneer u de brandstoftank vult en giet geen benzine over in de buurt van vonken of open vuur.
- Vul de brandstoftank nooit binnenshuis.

- Voordat u de machine weer start nadat u hebt bijgetankt, moet deze ten minste drie meter worden verplaatst van de plek waar is getankt.
- Sluit voor opslag of transport de brandstoftoevoer af.
- Wanneer lekkage optreedt in het brandstofsysteem, mag de motor niet worden gestart voordat het probleem is opgelost.

- Controleer het brandstofpeil voor elk gebruik en laat ruimte over zodat de brandstof kan uitzetten. Anders kan de brandstof door de hitte van de motor en/of de zon overlopen.
- Voorkom dat u de brandstoftank te vol giet. Wanneer u benzine op de machine morst, moet u deze opvegen en wachten totdat alles is verdampt voordat u de motor start. Als u benzine op uw kleding morst, trek dan andere kleren aan.



Vul de brandstoftank nooit binnenshuis

8060-059

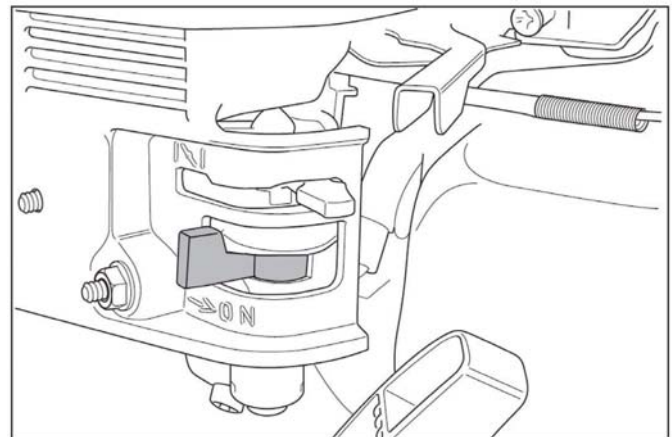

Sluit de brandstofklep

8011-036



Tanken houdt altijd een risico in

8060-060

VEILIGHEID

Onderhoud

- Die nooit afstellingen terwijl de motor loopt.
- Schakel de aandrijving uit, zet de motor af en wacht tot alle bewegende delen geheel tot stilstand zijn gekomen voordat u afstellingen doet, onderhoud uitvoert of de machine schoonmaakt.
- Maak de bougiekabel los voordat u begint met reparatiewerkzaamheden.
- Houd alle onderdelen in goede conditie en zorg ervoor dat alle moeren, bouten enz. goed vastzitten. Vervang versleten of beschadigde plaatjes.
- Wees voorzichtig wanneer u gereedschap controleert. Draag handschoenen wanneer u onderhoudswerkzaamheden uitvoert.
- Laat personen die niet getraind zijn in het gebruik van de machine nooit onderhoud uitvoeren.
- Parkeer de machine altijd op een vlakke ondergrond voordat u onderhoud uitvoert of afstellingen doet.
- Haal de motor niet uit elkaar. Dit kan uw garantie ongeldig maken. Neem contact op met uw dealer wanneer u vragen heeft over service- of garantiekwesities. Volg alle onderhoudsinstructies op.
- Verander de instelling van de regelaars niet en laat de motor niet met een te hoog toerental draaien. Wanneer dat gebeurt, loopt u het risico machineonderdelen te beschadigen.
- Breng geen wijzigingen aan in de veiligheidsvoorzieningen. Controleer regelmatig of deze goed functioneren. De machine mag niet worden gebruikt met defecte of verwijderde veiligheidsvoorzieningen.
- De geluidsdemper is ontworpen om het geluidsniveau op een goedgekeurd niveau te houden en directe uitlaatgassen bij de gebruiker weg te leiden. Uitlaatgassen van de motor zijn erg heet en kunnen vonken bevatten die brand kunnen veroorzaken of waaraan de gebruiker zich kan branden.
- Gebruik de machine nooit met een kapotte geluidsdemper.
- Verminder het risico op brand door gras, bladeren en ander vuil dat in de machine vast is komen te zitten te verwijderen.

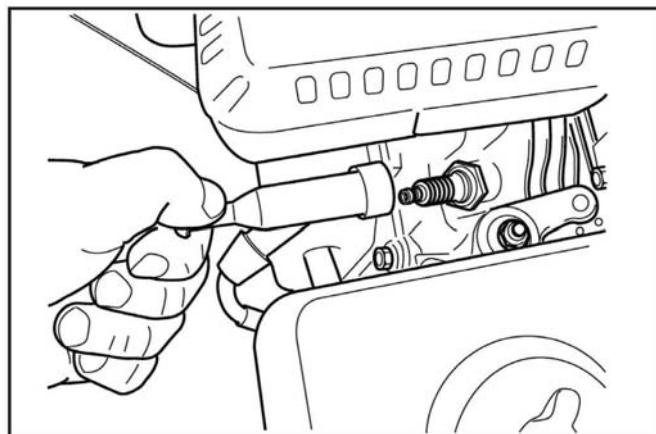

8011-027

Maak de bougiekabel los voor reparatiewerkzaamheden



WAARSCHUWING!

Wacht tot alle bewegende onderdelen geheel tot stilstand zijn gekomen voordat u onderhoud aan de machine uitvoert. Zet de motor uit en verwijder de bougiekabel.



8060-061

Houd de machine schoon

MONTAGE



Waarschuwing!
Draag een beschermende bril
bij het uit de verpakking halen
van de machine.

Model 424 en 530 Hendels

1. De gazonbeluchter wordt vervoerd met ingeklapte stuurbeugel.
Draai de stuurbeugel naar boven en zet hem vast.
Gebruik hiervoor de vergrendelingshendel of de draaibare vergrendeling (afhankelijk van model).
2. **Vergrendelingshendel** – Verbind de bovenkant van de bedieningsbeugel met de stuurhendel voor het achterwiel. Gebruik hiervoor de verbindingen op de stuurhendel voor het achterwiel en de gaten aan de achterkant. (Zie illustratie)
Draaibare vergrendeling - Verbind de bovenkant van de bedieningsbeugel met de bedieningshendel voor de achterwielen. Gebruik hiervoor de verbindingen op de bedieningshendel **voor de** achterwielen en de openingen aan de voorkant. (Zie illustratie)

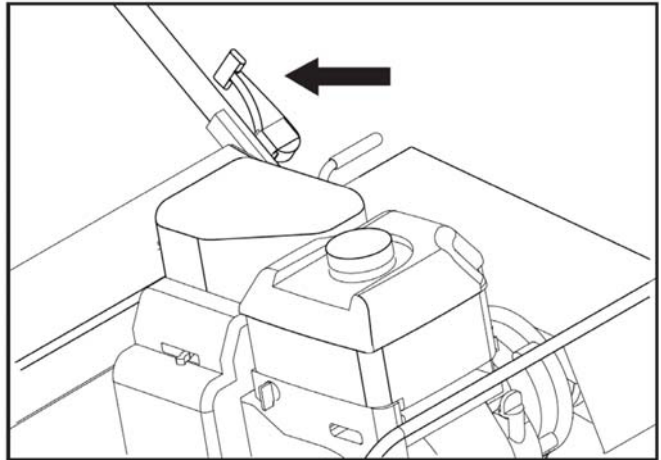

Vergrendelingshendel

8060-001

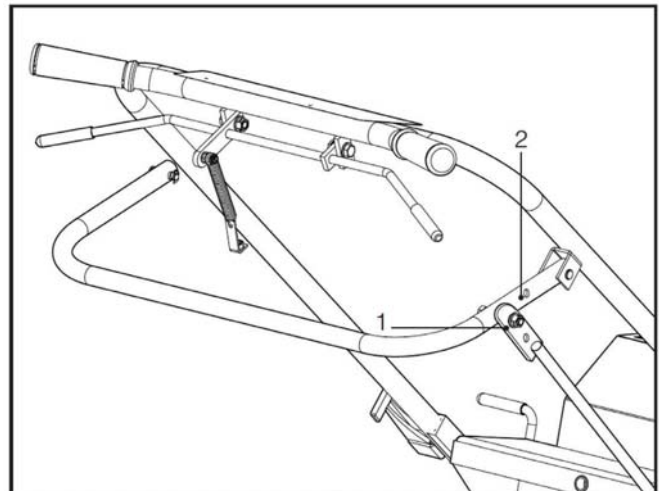

1. *Locatie montage vergrendelingshendel*
2. *Locatie montage draaibare vergrendeling*
Bevestiging bedieningsbeugel

8060-003

MONTAGE

Model 742 Hendel

3. De gazonbeluchter wordt vervoerd met losse hendel.
Bevestig de hendel met twee 1/2" bouten.
 - a. Schuif de hendel op de bevestigingsbeugels.
 - b. Draai de bouten aan die zich op de bevestigingsbeugels bevinden.

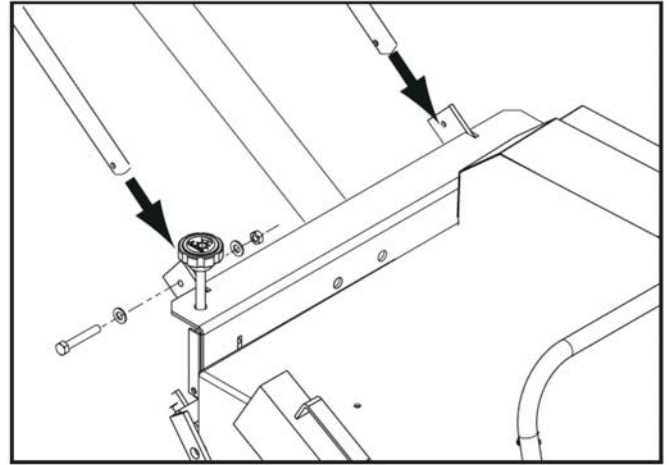

Bevestigen niet-inklapbare hendel

8060-033

4. Verbind de bovenkant van de bedieningsbeugel met de hendel voor achterwielbediening d.m.v. de bouten op de hendel voor achterwielbediening en de openingen aan de voorkant. Verbind de bovenkant van de bedieningsbeugel met de hendel voor de achterwielbediening via opening aan de bovenkant van de bedieningsbeugel.

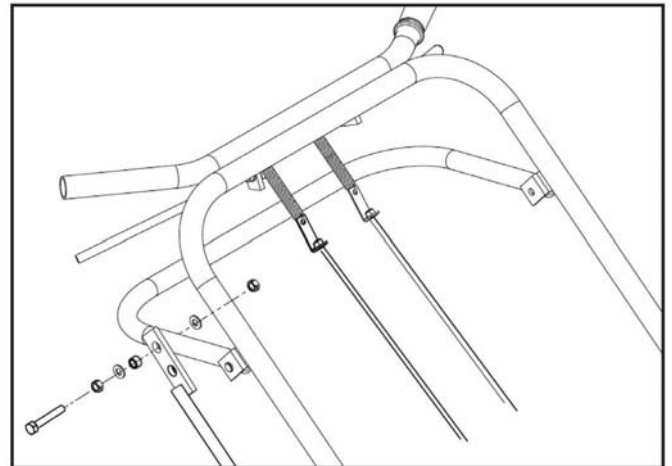

Verbinden bovenkant bedieningsbeugel

8060-034

5. Verbind onderkant bedieningsbeugel met BUITENkant van de hendel op de torsie-arm via de laagste opening, d.m.v. de bevestigingsmontage.

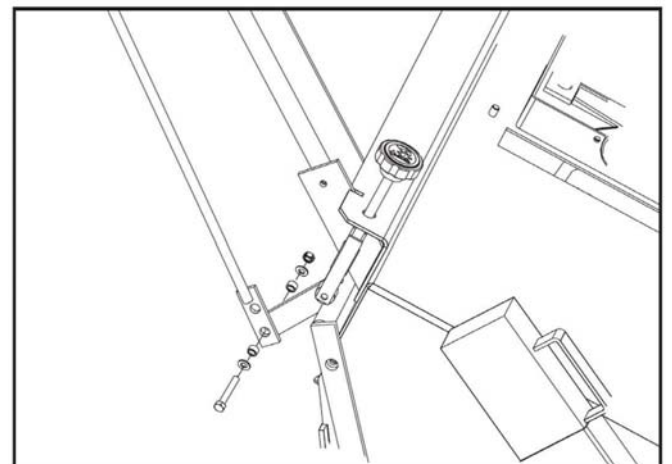

Verbinden onderkant bedieningsbeugel

8060-035



LET OP!

Controleer of de koppingskabel goed gelegd is.

MONTAGE

Koppelingskabel en gaskabel

6. Leid de koppelingskabel door de opening in de ondersteuning van de bedieningsbeugel.
7. Bevestig het uiteinde van de kabel aan de S-haak op de aandrijfrol.



LET OP!

Controleer of de koppelingskabel goed gelegd is.

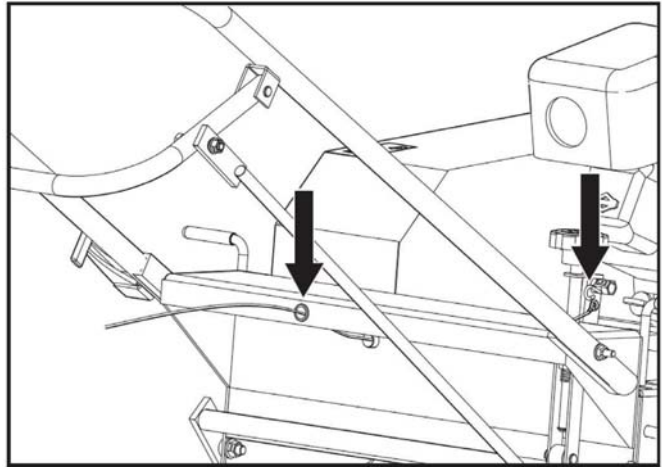

Route koppelingskabel

8060-002

8. Alleen 742 Honda-motoren - De gaskabel is gelegd door de fabrikant, maar de gasveer moet worden verbonden met de gas/koppeling-bedieningshendel.

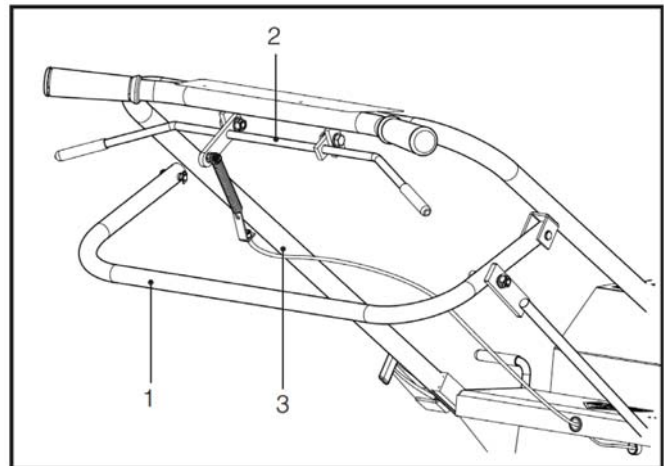

8060-006

1. *Bedieningshendel achterwiel*

2. *Koppelingshendel*

3. *Hendel*

Controleer bediening alvorens te starten

BEDIENING

Beluchtingstips Eerst nat maken, dan beluchten

De beste situatie om te beluchten is wanneer de grond zacht en vochtig is. Als u twijfelt aan de toestand van de grond, bijvoorbeeld bij aarde met een hoog kleigehalte, doe dan de volgende test om te bepalen of het nodig is om voorafgaand aan het beluchten te sproeien.

Steek een handspade of een grote schroevendraaier in de grond. Het gereedschap moet zonder al te veel moeite 5 - 7,5 cm de grond in gaan. Als dat niet het geval is, moet het gazon een dag voordat u gaat beluchten worden gesproeid.

Gebruik afneembare gewichten

De toestand van de grond bepaalt of extra gewicht aan de machine nodig is voor doeltreffend gebruik. De gewichten worden geleverd voor een betere besturing en diepere penetratie van de grond.

Voordat u begint

1. Zorg dat de motorolie en de tandwielolie op het door de fabrikant aanbevolen peil zijn (raadpleeg gebruiksaanwijzing motor). De machine moet recht staan wanneer olie wordt bijgevuld.
2. Met de inklapbare beugel in de werkstand, vergrendelt u de vergrendelingshendel of draaivergrendeling. (Model 424 & 530).
3. De besturingshendel van het achterwiel moet omhoog staan zodat de achterwielen volledig omlaag zijn.
4. Breng zo nodig gewichten aan.
5. Controleer of de hendel goed bevestigd is.
6. Test de koppelingshendel om te controleren of de koppeling volledig vrijkomt.
7. De topsnelheid van de motor is door de fabrikant ingesteld. Mocht de snelheid niet binnen de juiste marges vallen, raadpleeg dan de gebruiksaanwijzing van de motorfabrikant voor instructies voor het afstellen van de regelaar en de carburateur.



WAARSCHUWING!

Rijd **NOOIT** met de messen omlaag over harde objecten of oppervlakken (trottoir, oprit, stapstenen).

BEDIENING

Afstellen achterwielen

Door de knop 'depth stability rearwheel' (diepte/stabiliteit achterwiel) met de klok mee te draaien, kunt u afstellen op meer stabiliteit en manoeuvreerbaarheid. Afstellen van diepte gebeurt door de knop tegen de klok in te draaien. Dit bepaalt de lengte van de getrokken voren door:

- Het achterwiel op gewenste hoogte te brengen om de penetratie van de messen tot op een fractie van een centimeter in te stellen.
- Met het achterwiel in de positie 'fully up' (volledig omhoog), wordt maximale penetratie bereikt. Als u de bedieningsbeugel van de machine naar beneden drukt, komt het meeste gewicht van de machine op de messen.

LET OP: Afstellen op grotere stabiliteit geeft grotere controle over de breedte van de machine en verbetert de manoeuvreerbaarheid. (Zie 'Werken op hellingen'.) Afstellen op meer stabiliteit reduceert de lengte van de getrokken voren.

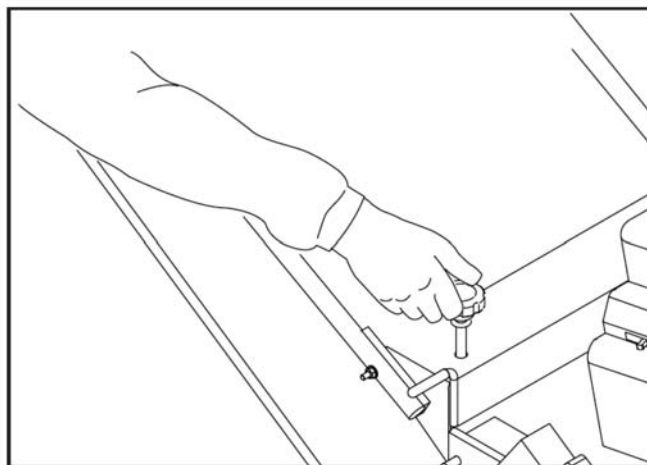

8060-006

Bepaal diepte en stabiliteit met afstellingsknop achterop



WAARSCHUWING!

Deze methode wordt NIET aanbevolen op hellingen.



LET OP!

Rijd NOOIT over harde voorwerpen of oppervlakken (trottoir, oprit, stappstenen) met messen omlaag.

Draaien en manoeuvreren

Geleidelijk manoeuvreren tijdens gebruik wordt bereikt door de machine voorzichtig te sturen. Aanbevolen wordt om tijdens werken in beperkte ruimtes de snelheid van de motor op een rustig wandeltempo te brengen om volledige controle te houden. Draaien is gemakkelijker bij afstelling op grotere stabiliteit (met de achterwielen naar beneden, zodat de messen minder diep in de grond komen).

Kies bij het keren of het maken van scherpe bochten, de veiligste en meest comfortabele methode voor de omstandigheden:

- Laat de koppelingshendel vrij, trek het achterwiel op controleer hendel, laat de machine op zijn achterwielen draaien.
- Laat de koppelingshendel vrij, til besturingshendel op draai machine op zijn voorwiel.



WAARSCHUWING!

Gebruik NIET op terrein met een hellingsgraad van meer dan 35 graden.



WAARSCHUWING!

In extreme situaties (zeer steile hellingen) kan de machine uit balans raken en mogelijk kantelen.

BEDIENING

Gebruik op hellingen

Deze machine is niet geschikt voor gebruik op steile hellingen. Bij gebruik op steile hellingen zorgt overhellen van de machine ervoor dat het zwaartepunt naar de dalkant van de machine verschuift. Onder deze omstandigheden kunt u ervaren dat:

- sturen en de machine in evenwicht houden meer inspanning vragen.
- penetratie van de messen ongelijk is bij zijwaarts gebruik op een helling. Door verschuiving van het zwaartepunt van de machine penetreren de messen aan de dalkant tot maximale diepte en de messen aan de bergkant mogelijk niet.

Bij gebruik op hellingen:

- Stuur de machine op een helling van beneden naar boven en terug, en niet zijwaarts.
- Gebruik de knop achterop om de achterwielen in te stellen op extra stabiliteit. Dit kan helpen als u de gazonbeluchter over een helling wilt sturen. Bovendien verbetert gebruik van de diepte-instelling de consistentie van de getrokken voren door de messen aan de bergkant, ten opzichte van de messen aan de dalkant.
- Verwijder het gewicht aan de dalkant om risico op kantelen te reduceren en consistentie in de lengte van de voren te behouden.
- Verplaats resterend gewicht bij elke passage van heuvelafwaarts naar heuvelopwaarts als u over een helling stuurt.

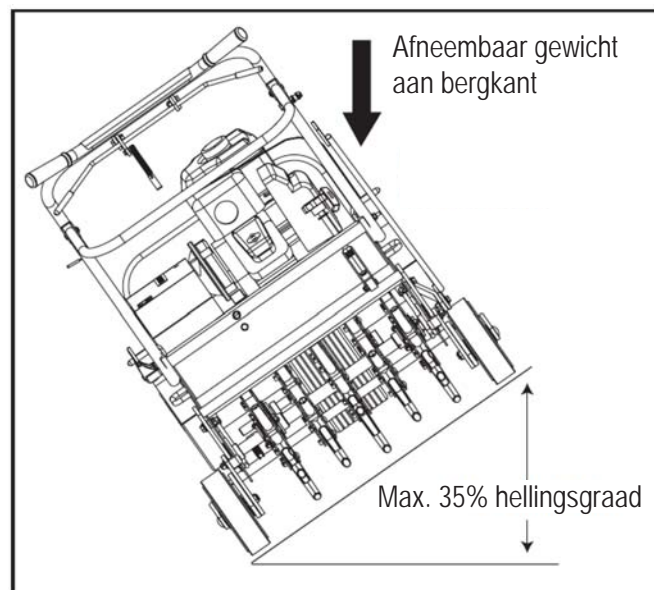

8060-006

Plaats gewicht aan bergkant van machine.



WAARSCHUWING!
Schakel messen NOOIT uit bij heuvelopwaarts of heuvelafwaarts rijden. ALLEEN uitschakelen op vlak oppervlak.

BEDIENING

Beluchten

1. Start de motor en stel de gashendel in op een rustig wandeltempo en houd altijd controle over de machine.
2. Stel diepte-instellingsknop in op gewenste diepte. Diepte van voren neemt af door de knop met de klok mee te draaien. LET OP: het volledig optillen van de achterwielen voor maximale voordiepte, vermindert de stabiliteit van de machine maar geeft langere voren.

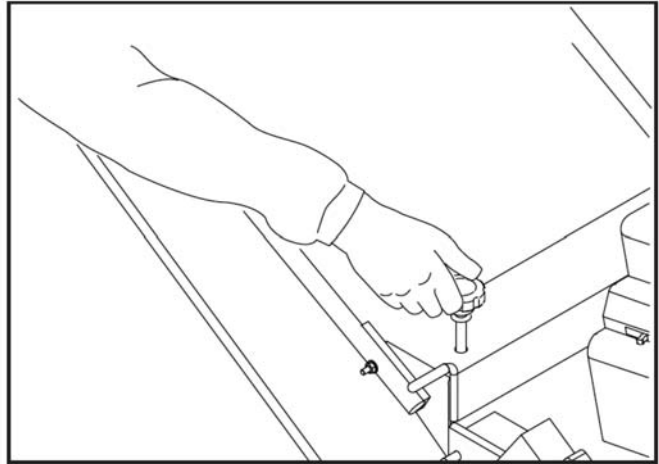

Stel diepteknop in

8060-008

3. Duw de bedieningshendel voor achterwiel naar beneden om verticuteermessen dieper in de grond te brengen (achterwielen komen omhoog).
4. Duw handgreep naar beneden voor betere grondpenetratie en manoeuvreerbaarheid (voorwiel komt omhoog).
5. Schakel koppeling in.
6. Laat koppeling los om te stoppen.

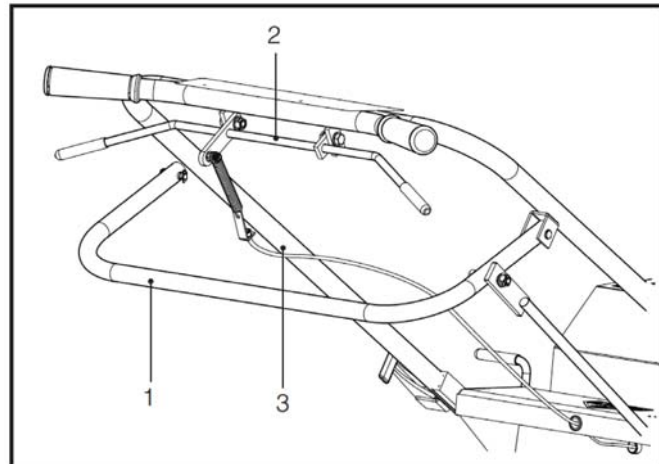

8060-003

1. *Bedieningsknop achterwiel*
 2. *Koppelingshendel*
 3. *Hendel*
- Beluchtingsbediening*

BEDIENING

Transport

Model 424

DE BlueBird 424 Aerator heeft drie handige eigenschappen om de machine in een pick-up truck, een vrachtwagen en zelfs in de kofferbak van sommige auto's te vervoeren—afneembare gewichten, een inklapbare hendel en handige handgrepen aan de zijkant van de machine. Deze onderdelen zijn voor optioneel gebruik en kunnen zeer bruikbaar zijn.



LET OP!
Til de gazonbeluchter **NIET** op als de gewichten er nog inzitten.

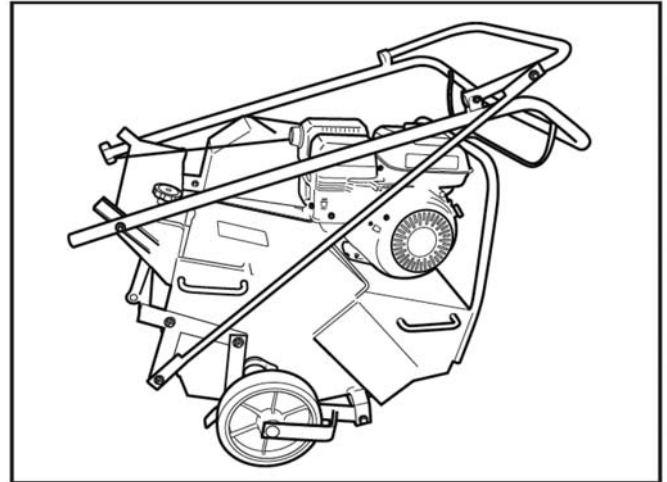

8011-062-1

Verwijder gewichten en klap in voor transport

Afneembare gewichten

- Maak gewichtvergrendelingen los
- Pak handgrepen van gewicht vast en til het gewicht uit de machine.

Let op: gewicht 36 lb/16 kg per stuk.

Inklapbare hendel

- Maak hendelvergrendeling los door hendel naar boven te draaien. Bij hendel met draaivergrendeling—schuif omhoog en haak verbindingen vast aan bovenste pinnen.
- Vouw hendel naar voren, over de motor, totdat deze op de motorbehuizing rust.

Hangrepen

Handgrepen bevinden zich aan beide zijden van de gazonbeluchter, zodat twee mensen de machine kunnen tillen.

Model 530 en 742

De afneembare gewichten zijn, waar van toepassing, bedoeld voor stabiliteit op hellingen en voor grondpenetratie. Met gewichten zijn deze modellen ontworpen voor gemakkelijk in- en uitladen op opritten en aanhangers. Het geribbelde voorwiel biedt extra controle tijdens transport. Gebruik motorvermogen om machine te laden.



LET OP!
Voorkom rug- of spierblessures!
Gebruik veilige tiltechnieken, overschrijd uw fysieke grenzen NIET.
Probeer NIET ALLEEN te tillen.
Weegt 88 kg zonder gewichten.

ONDERHOUD

Schoonmaken

Regelmatig schoonmaken, wassen en smeren verlengt de werking van de machine.

LET OP: Wees voorzichtig met gebruik van hogedrukspuit om schade aan waarschuwingsplaatjes, bedieningsinstructies, lagers, kettingen en motor te voorkomen. Spuit zo min mogelijk direct op deze onderdelen.

Twee-minutenregel

Een gazonbeluchter mag niet langer dan twee minuten op de motorbehuizing worden gekanteld voor schoonmaak en toegang. Als dit langer gebeurt, kan schade aan de motor ontstaan doordat benzine in de krukast lekt. Zie de bedienings- en onderhoudsinstructies van de fabrikant.

ZORG DAT WATERDRUK BIJ SCHOONMAKEN NIET HOGER IS DAN 1000 PSI/1000 PSI

INSPECTIESCHEMA		Uit verpakking	Eerste 5	Elke 10	Elk gebruik
Motorolie		•			
Olie drijfwerkkast		•			
Luchtfilter motor		•			
Koppeling en kabel		•			•
Kettingspanning		•	•	•	
Slijtage en spanning riem		•			•
Slijtage en conditie messen		•			•
Bouten		•		•	
Messen en stelschroeven		•		•	
Conditie frame		•		•	
Waarschuwingsplaatjes		•			•
SMEERSCHEMA	Smeermiddel	ELKE 20	ELKE 60	Zo nodig	Opslag
Motor	Olie ¹			•	
Drijfwerkkast	Olie ¹			•	
Achterwielen	Vet op basis van lithium		•	•	•
Ketting	Droog smeermiddel met grafiet			•	•
Banden	Lichte machine-olie				•
Stangenmechanisme	30 W Olie	• ²			•

1 – Zie gebruiksaanwijzing fabrikant motor

2 – Na elke hogedruk- of stoomreiniging

ONDERHOUD

Aandrijving

Motor – verwijderen en vervangen.

1. Verwijder gewichten voor toegang.
2. Verwijder aandrijfbescherming.
3. Verwijder V-riem.
4. Verwijder motorbouten.
5. Til motor uit machine.

LET OP: Gazonbeluchter 742 met een optionele Honda-motor heeft twee (2) paar onderlegplaten onder de motor.

6. Verwijder en bewaar de V-riempeolie en spie.
7. Procedure voor terugplaatsing tegengesteld aan die van verwijdering.
8. Stel drijfriem en V-riempeolie af, zie volgende paragraaf.

Verwijderen en vervangen drijfriem

1. Zet motor uit en verwijder de aandrijfbehuizing.
2. Verwijder V-riem.
3. Inspecteer conditie V-riempeolies en vervang deze zo nodig.
4. Controleer afstelling van V-riempeolies door riem te inspecteren met ingeschakelde koppeling. Zorg dat beide V-riempeolies op één lijn staan. Zo niet, corrigeer uitlijning.
5. Installeer nieuwe riem eerst over de kleine V-snaarpeolie, dan over de grote.
6. Zorg dat V-riem zich binnen beide bevestigingsarmen bevindt.
7. Controleer of V-riem de bovenkant van bevestigingsarmen niet raakt als draagrol strakgetrokken is. Controleer of de machine ongehinderd kan rollen (bij model 424 en 530) met ingeklapte hendel en de riem los. Pas, zo nodig, lengte van de houder van de koppelingskabel aan.
8. Raadpleeg voor afstellen koppeling 'Verwijderen en vervangen koppelingskabel'.
9. Plaats aandrijfbehuizing terug.

Motor

Volg de onderhoudsinstructies van de fabrikant van de motor op. Mocht er tijdens de garantieperiode een motorstoring optreden, neem dan contact op met een Geautoriseerde Onderhoudsdealer. Haal de motor NIET uit elkaar. Hierdoor kan de garantie van de motorfabrikant ongeldig worden.

LET OP: Raadpleeg de gebruiksaanwijzing van de motorfabrikant voor alle informatie over motoronderhoud.

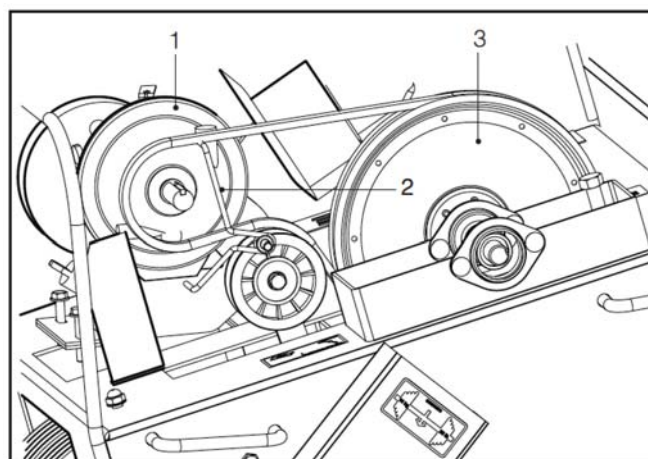

8060-010

1. Kleine poelie

2. Riemhouder

3. Grote poelie

Vervang riem op kleine poelie eerst

BEANGRIJKE INFORMATIE

Veel onderdelen, waaronder de aandrijfriem zijn speciaal voor BlueBrid gemaakt om vele gebruiksuren te bieden. Vervang alle onderdelen uitsluitend door BlueBird-onderdelen voor maximale prestaties en levensduur van uw machine.

ONDERHOUD EN SERVICE

Koppelingskabel

Verwijderen en vervangen

1. Zet motor uit en verwijder oude koppelingskabel.
2. Voer nieuwe kabel door de opening aan de achterkant van de behuizing.
3. Bevestig koppelingskabel aan armatuur op de veer aan de draagrolmontage en verbindt andere uiteinde van kabel aan de S-haak.
4. Stel kabel af op 19 tot 32 mm rek van de koppelingveer wanneer koppeling ingeschakeld is.

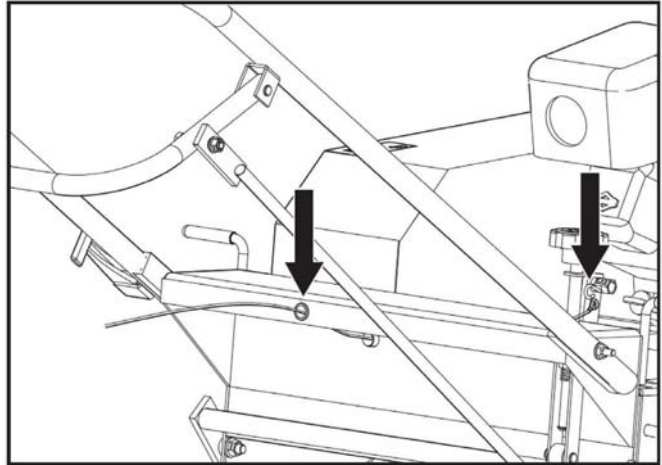

Voer koppelingskabel door geleiders

8060-002

Gaskabel

Verwijderen en vervangen

1. Meet voordat u uw oude kabel verwijderd hoeveel kabel er uitsteekt vanaf de schroef.
2. Verwijder de oude gaskabel en leid de nieuwe kabel door de opening achterop de behuizing.
3. Breng de nieuwe kabel in via de kabelschroef, volgens de meting verkregen bij stap 1 en draai vast.
4. Bevestig de nieuwe afstellingsarmatuur aan de veer op de gas/koppelingshendel.

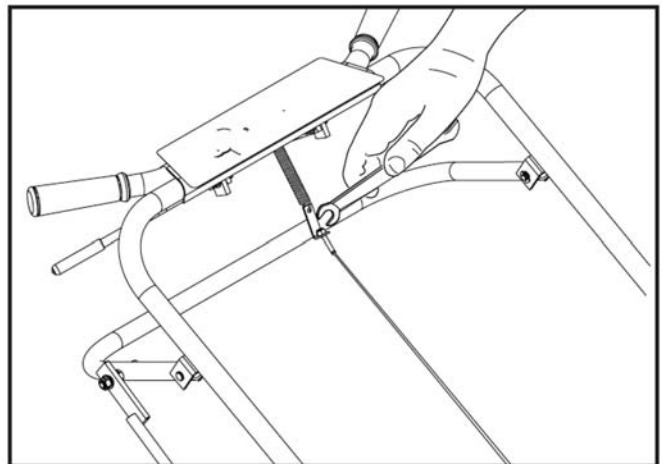

Stel kabel af

8060-013

ONDERHOUD EN SERVICE

Koppelingskabel Model 742 (Alleen Honda-motor)

Afstelling

1. Start de motor en laat deze op gebruikstemperatuur komen.
2. Stel de koppelingskabel op de afstellingsmontage af door de moer aan te draaien. Strakker draaien verhoogt de motorsnelheid, lossen draaien verlaagt de motorsnelheid.

LET OP: Een goed afgestelde gaskabel verhoogt de motorsnelheid enigszins wanneer de koppeling wordt ingeschakeld.

- Als de koppeling te snel wordt ingeschakeld, slaat de motor af.
- Als de motorsnelheid te hoog is, wordt niet geleidelijk en gecontroleerd gestart.

Als de kabellengte tussen kabelschroef en afstelmoer toeneemt, neemt de motorsnelheid af. Als de motorsnelheid te laag is, zal de motor afslaan wanneer de koppeling wordt ingeschakeld. Als de kabellengte tussen de kabelschroef en de afstelmoer afneemt, neemt de motorsnelheid toe. Als de motorsnelheid te hoog is, wordt niet gecontroleerd gestart.

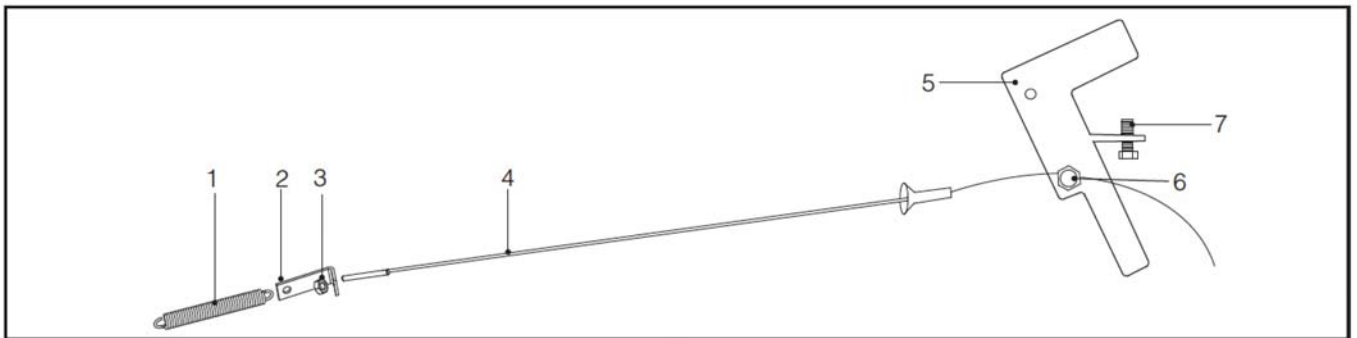

- | | | |
|------------------------|--------------|-------------------|
| 1. Gasveer | 4. Gaskabel | 6. Kabelschroef |
| 2. Afstellingsarmatuur | 5. Gashendel | 7. Afsluitschroef |
| 3. Afstellingsmoer | | |

ONDERHOUD EN SERVICE

Ketting

Verwijderen en vervangen

1. Zet motor uit.
2. Verwijder de aandrijfbehuizing.
3. Draai afstelbout en borgmoer van ketting los.
4. Verwijder kettingsluiting en verwijder ketting.
5. Inspecteer tandwielen en lijn ze uit. Controleer afstellingsschroeven.
(Dubbele afstellingsschroeven voor wiel- en rotortanden.)
6. Breng nieuwe ketting van bovenaf aan (kant van tandwielen). Zie illustratie.

LET OP: Ketting wordt het gemakkelijkst aangebracht vlak achter het tandwiel van de vooraandrijving.

7. Installeer kettingsluiting met pinplaatje aan de motorkant van de ketting met bevestigingsplaatje aan de buitenkant. Monteer clip met split aan de voorkant van de machine.

Spanning afstellen

1. Zet motor uit.
2. Verwijder aandrijfbehuizing, draai borgmoer op afstelbout los.
3. Draai afstelbout om spanning in te stellen op een speling van 3 tot 6 mm op het centrale punt tussen het tandwiel en de rotor.
4. Draai borgmoer aan.

LET OP: BlueBird raadt aan ook tandwielen te vervangen als aandrijfketting wordt vervangen.

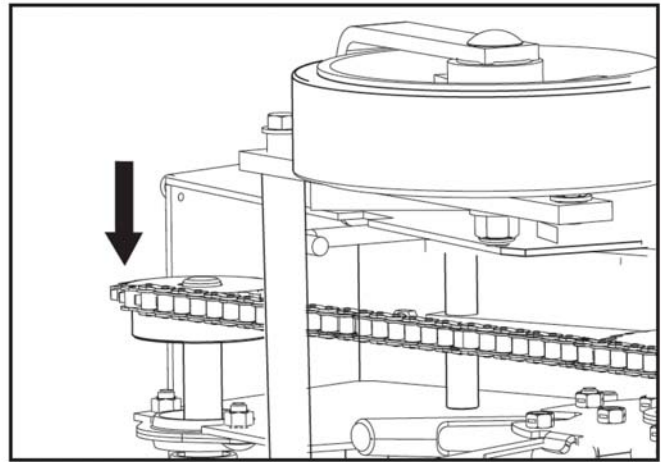

Inspecteer tandwielen en lijn ze uit

8060-014

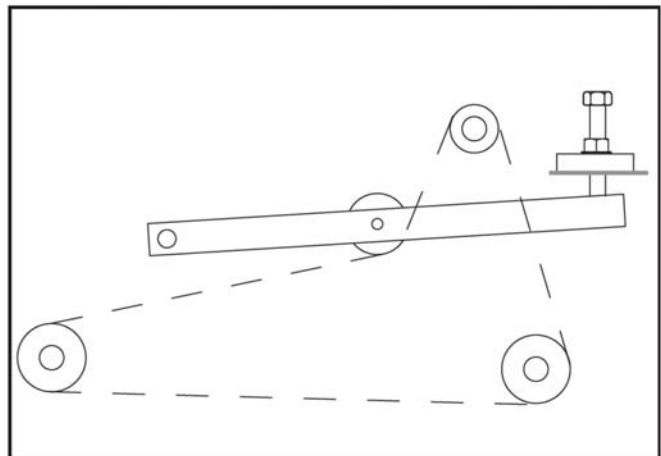

Ketting aanbrengen

8060-009

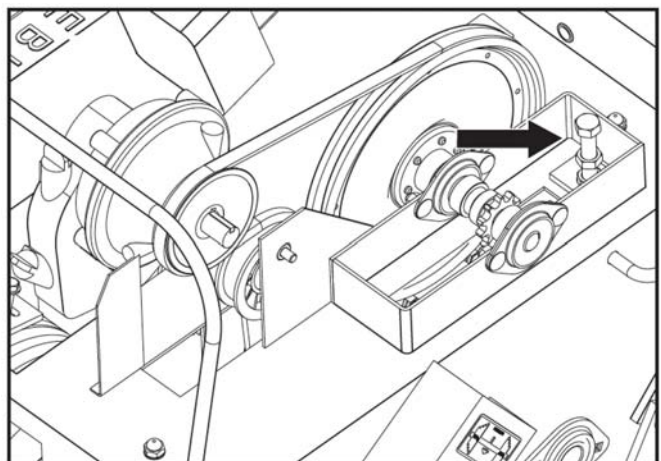

Afstelbout

8060-015

ONDERHOUD EN SERVICE

Messen

Slijtage messen

Wanneer de gazonbeluchter van BlueBird langere tijd gebruikt is, slijten de messen. Als dit gebeurt, nemen de verticuteerprestaties af. Inspecteer de messen met behulp van de tekening, vervang ze wanneer ze een minimale lengte hebben bereikt, of eerder. (Als de messen nieuw zijn, zijn ze 12,7 centimeter lang.)

Vervangen messen

1. Zet de motor uit en verwijder de gewichten.
2. Klap bij model 424 en 530 de hendel in.
3. Plaats op werkbank (alleen model 424) en blokkeer de wielen. Let op de richting van de bout. Breng de bout opnieuw aan, op model 424 in dezelfde richting om contact met de gewichten te vermijden.
4. Verwijder en vervang messen door de aanslagbout los te draaien. Verwijder bevestigingsbout en oud mes, installeer nieuw mes en draai bevestigingsbout vast in dezelfde richting als waarin deze is verwijderd. Als alle messen zijn vervangen, draait u de aanslagbouten vast.

LET OP: Vervang versleten borgmoeren om er zeker van te zijn dat de messen goed blijven zitten.

Aslagers messen

Verwijderen en vervangen

1. Zet de motor uit en verwijder de gewichten.
2. Verwijder bescherming aandrijfbehuizing.
3. Klap hendel in.
4. Til machine ongeveer 10 centimeter op, blokkeer achterwielen.
5. Draai handmatig de aandrijfketting rond om de kettingsluiting te vinden.
6. Draai de afstellingsschroef van de ketting tegen de klok in om de ketting losser te maken.
7. Verwijder de kettingsluiting en maak het roortandwiel vrij.
8. Verwijder de lagerbouten van de rotoras (4).
9. Verwijder scraper-bouten (2) en scraper van ketting (alleen op model 424).
10. Verwijder de bevestiging van de rotoras.
11. Verwijder de buitenste rotorlager door de afstelschroef in de askraag los te draaien.
12. Doe de stappen in omgekeerde volgorde om aslagers opnieuw aan te brengen.

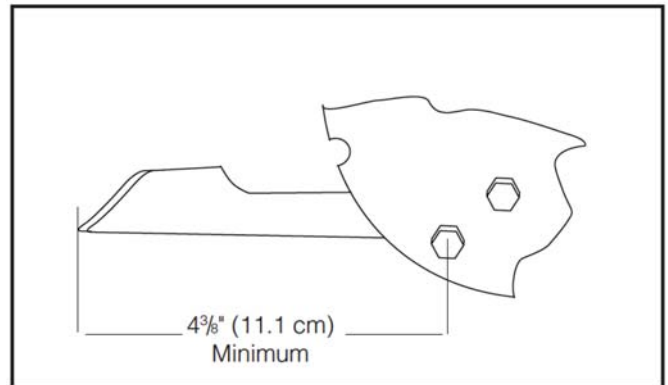

8060-011

Controleer messen op slijtage

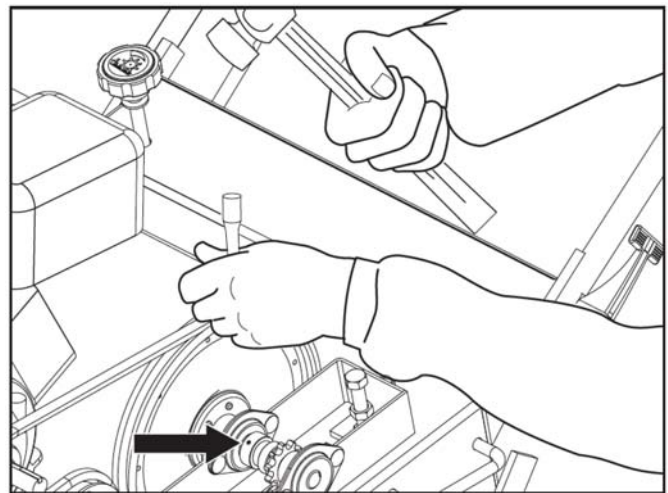

8060-012

Maak binnenste lager los

13. Raadpleeg voor vervangen ketting en instellen kettingspanning de onderdelen 'Ketting verwijderen en vervangen' en 'Kettingspanning instellen'.
14. Maak askraag los (bij voorkeur met hamer en drevel). Breng drevel in opening naast afstelschroef en sla met gemiddelde kracht op de kraag, zodat die in tegenovergestelde richting draait van de richting waarin de rotor normaal gesproken draait.
15. Doe de stappen in omgekeerde volgorde om nieuwe askraag installeren.
16. Raadpleeg 'Ketting verwijderen en vervangen' en 'Kettingspanning instellen' voor het vervangen en afstellen van de ketting.

ONDERHOUD EN SERVICE

Vrijlopende montage messen Verwijderen en vervangen

Doorloop bovenstaande stappen 1 t/m 12 en ga als volgt verder:

1. Als de lager van de rotor af is, maakt u de binnenste lager waarmee de messenmontage is vastgemaakt los.
2. Verwijder buitenste montage van de vrijlopende messen.
3. Plaats de nieuwe rotormontage naast de oude om een voorbeeld te hebben voor de richting waarin de nieuwe messen moeten worden gemonteerd. Ook de vaste messenmontage kan een voorbeeld zijn voor juiste installatie
4. Als de messen op de vrijlopende montage zijn gemonteerd, brengt u de binnenste en de buitenste lager weer aan. Richt de lagernaven op de vaste messen. Zorg dat de binnenste lager een afsluitkraag heeft. Draai alleen de moeren handmatig aan.
5. Schuif de nieuwe vrijlopende messenmontage op de lager. Zorg er daarbij voor dat de richting van de messen is afgestemd op die van de montage van de vaste messen. De lager met de afsluitkraag bevindt zich tegenover de vaste messen en raakt de zijkant van de lager.
6. Draai de vier moeren op de lagermontages aan.
7. Zet de lagerkraag vast met hamer en drevell en zorg dat de kraag dezelfde kant op sluit als de rotatie van de rotor.
8. Vervang de buitenste aslager en installeer de volledige rotormontage opnieuw door bovenstaande stappen 1 t/m 12 in omgekeerde volgorde te doorlopen. Instructies gelden voor één kant. Voor beide kanten geldt dezelfde procedure.

Hendel Model 424 en 530, vergrendelingshendel Inspectie

1. De vergrendelingshendel moet onder redelijk zware druk met de hand vergrendelen. Het frame van de hendel moet stevig vast zitten aan de behuizing van de machine.
2. Controleer de moer van de afsluiting van de nokkenstang. Als de moer gemakkelijk handmatig draait als de nok is losgemaakt, moet de moer worden vervangen.

Afstelling

Draai met de hendel in de operationele stand de afsluitmoer van de nokkenstang vast (een kwart slag per keer) totdat de nokhendel met redelijke kracht handmatig vergrendelt.

BELANGRIJK: excessief aandraaien van de afsluitmoer beschadigt de nokkenstang. Vervang een vrij draaiende moer **ALTIJD** om ongewenst losraken van de hendel te voorkomen. Breng een kleine hoeveelheid smeermiddel aan op de rand van de nok voor soepel functioneren.

Model 424 en 530, draaivergrendeling Inspectie

Van de draaivergrendeling hoeft alleen te worden gecontroleerd of het materiaal veilig is en of alles goed past.

ONDERHOUD EN SERVICE

WIELEN

Zet de motor uit en haal alle brandstof uit de brandstoftank. Verwijder gewichten en bescherming aandrijving. Draai de moer van de afstellingsschroef los om de ketting lossier te maken. Verwijder kettingsluiting en ketting. Kantel de voorkant totdat de gazonbeluchter op de hendel rust. Het voorwiel komt ongeveer 30 cm van de grond.

1. Verwijder de aslagerbouten (4 op de 424 en 530 en 6 op de 742).



LET OP!
Zet hendel vast om te zorgen dat de gazonbeluchter niet kantelt.

2. Verwijder de wiel-asmontage. Drivhulsaxel

Aandrijfwiel

Verwijderen en vervangen

3. Trek tandwiel en lager uit as.
LET OP: Tandwiel heeft twee afstelschroeven. Om de lagers te verwijderen, moet u eerst de kraag verwijderen door de afstelschroef los te draaien, vervolgens brengt u de drevel in de opening naast de afstelschroef en slaat u met een hamer met gematigde kracht op de kraag zodat deze in de tegengestelde richting draait van die waarin het wiel normaal gesproken zou draaien. Als lagers vastgeroest zijn zullen ze, samen met het wiel en de as, moeten worden vervangen.
4. Installeer lagers en tandwiel losjes op de as. Model 424 en 530: naafkant weg van de wielen. Model 742 heeft drie lagers. Naven van wiellagers moeten van het wiel af gericht zijn. Naaf van lagers van de as moeten van het tandwiel af gericht zijn.
5. Zet lagers vast.
6. Centreer de wielen tussen de wielopening en de behuizing. Zet de kragen vast en draai de afstelschroeven aan.
7. Lijn het tandwiel uit en zet vast (uit elke opening steken twee afstelschroeven) gebruik blauwe Loctite als de spie is aangebracht.
8. Vervang de ketting volgens de procedure onder 'Ketting verwijderen en vervangen'.
9. Stel ketting af volgens procedure onder 'Afstellen kettingspanning' en plaats de bescherming van de aandrijving terug.

BELANGRIJKE INFORMATIE

Excessief aandraaien van de afsluitmoer beschadigt de nokkenstang. Vervang een los draaiende moer **ALTIJD** om ongewenst losschieten van de hendel te voorkomen. Voor soepel functioneren van de nok, brengt u een kleine hoeveelheid smeermiddel aan op de rand van de nok.

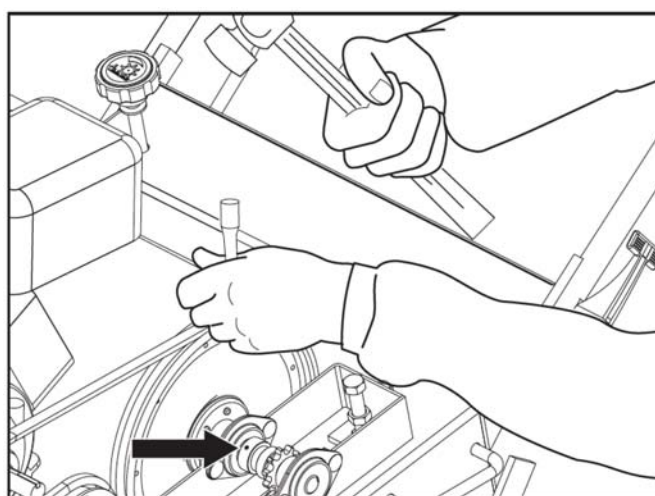

8060-012

Drevelopening kraag

ONDERHOUD EN SERVICE

Achterwielen Verwijderen en vervangen Model 424 en 530

1. Zorg dat de machine op een vlakke ondergrond staat en de motor uit is.
2. Verlaag de hendel van de achterwielbesturing om de gazonbeluchter op de messen te laten steunen.
3. Draai de diepte/stabiliteitsknop van het achterwiel met de klok mee (meer stabiliteit) om de achterwielen in te stellen op minimale diepte.
4. Verwijder de asmoer. Trek de asbout en vervolgens het wiel uit de wielkast.
5. Installeer een nieuw wiel met de smeernippel naar de buitenkant, en afdichtingen zorgvuldig op de wielbus aangebracht. Breng asbout in door het wiel en het draagframe. Gebruik afdichtingsring en moer en draai strak aan.
6. Smeer wiellagers.

Verwijderen en vervangen achterwiel Model 742

1. Zorg dat de machine op een vlakke ondergrond staat en de motor uit is.
2. Verlaag de hendel van de achterwielbesturing om de gazonbeluchter op de messen te laten steunen.
3. Draai de diepte/stabiliteitsknop van het achterwiel met de klok mee (meer stabiliteit) om de achterwielen in te stellen op minimale diepte.
4. Verwijder de borgclip.
5. Schuif de wielmontage van de machine af.
6. Bevestig na verwijdering de borgpin in de as om verlies te voorkomen.

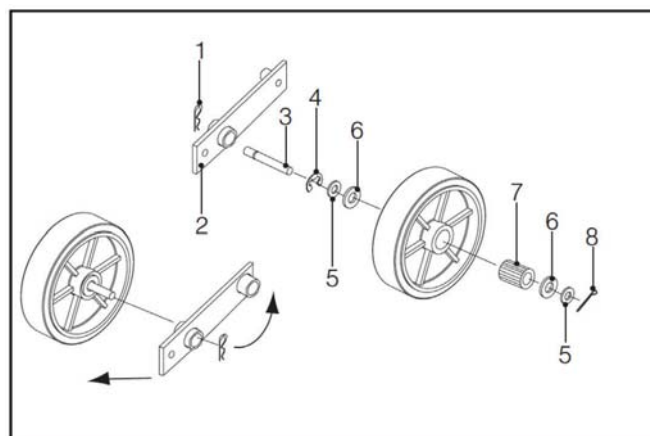

- | | |
|------------|--------------------|
| 1. Borgpin | 5. Afdichtingsring |
| 2. Wielarm | 6. Afdichting |
| 3. As | 7. Wielbus |
| 4. E-clip | 8. Borgpin |
- Wiel verwijderen, alleen model 742

TECHNISCHE GEGEVENS

Power Unit	H424
Motor	
Fabrikant	Honda
Type	GX120K1HX2
Vermogen	4 hp* / 2,98kW
Koppeling	Bandspanner
Primaire aandrijving	V-riem
Secundaire aandrijving	Permalube ketting
Tandwielreductie	6:1
Wielen	
Lagers	Voorkant - ¾" (1,9 cm) afgedichte kogellagers met stempelkit
Achterbanden	8" x 2" (20 cm x 5 cm) massief rubber
Voorband	10" x 6" (25 cm x 15 cm) semi-pneumatisch
Beluchting	
Messen	¾" (1,9 cm) open lepelmes, 24 per unit
Breedte beluchting	17½" (44,5 cm)
Gatenpatroon	4½" x 6½" (11,2 cm x 16,5 cm)
Diepte voren	Tot 3" (7,6 cm)
Gaten per m²	72
Werksnelheid	250 ft/min (4,57 km/u)
Productiviteit	Tot 23.000 sq ft/hr (2137 m ² /u)
Gewicht en afmetingen	
Netto gewicht	265 lbs (120 kg)

*Het aangegeven vermogen van de motor is de gemiddelde netto vermogen output (bij gespecificeerde rpm) van een standaard productiemotor van het motormodel, gemeten volgens SAE-norm J1349/ISO1585. Motoren uit massaproductie kunnen van deze waarde afwijken. De feitelijke vermogen output van de motor die in de machine is geïnstalleerd, is afhankelijk van de operationele snelheid, omgevingsomstandigheden en andere variabelen.

TECHNISCHE GEGEVENS

Power Unit	H530A
Motor	
Fabrikant	Honda
Type	GX120K1HX2
Vermogen	4 hp* / 2.98kW
Koppeling	Bandspanner
Primaire aandrijving	V-riem
Secundaire aandrijving	Permalube ketting
Tandwielreductie	6:1
Wielen	
Lagers	Voor - ¾" (1,9 cm) afgedichte kogellagers met stempelkit
Rear - ¾" (1,9 cm) rollager	8" x 2" (20 cm x 5 cm) solid rubber
Achterbanden	8" x 2" (20 cm x 5 cm) massief rubber
Voorband	10" x 6" (25 cm x 15 cm) semi-pneumatisch
Beluchting	
Messen	¾" (1,9 cm) open lepelmes, 30 per unit
Beluchtingsbreedte	19" (48,3 cm)
Gatenpatroon	34/5" x 6½" (9,7 cm x 16,5 cm)
Diepte voren	Tot 3" (7,6 cm)
Gaten per m²	83
Werksnelheid	250 ft/min (4,57 km/u)
Productiviteit	tot 25.000 sq ft/u (2323 m ² /u)
Gewicht en afmetingen	
Netto gewicht	288 lbs (131 kg)
Verzendgewicht	355 lbs (161 kg)
Afneembare gewichten	2 x 36 lbs (16,3 kg)
Hoogte met ingeklapte hendel	37" (94 cm)
Totale hoogte	51½" (130,8 cm)
Lengte met ingeklapte hendel	39½" (100,3 cm)
Totale lengte	57½" (146 cm)
Breedte	29¾" (75,6 cm)

*Het aangegeven vermogen van de motor is de gemiddelde netto vermogen output (bij gespeci iceerde rpm) van een standaard productiemotor van het motormodel, gemeten volgens SAE-norm J1349/ISO1585. Motoren uit massaproductie kunnen van deze waarde afwijken. De feitelijke vermogen output van de motor die in de machine is geïnstalleerd, is afhankelijk van de operationele snelheid, omgevingsomstandigheden en andere variabelen.

TECHNISCHE GEGEVENS

Power Unit	S530B
Motor	
Fabrikant	Subaru
Type	EH12-2
Vermogen	4 hp* / 2,98kW
Koppeling	Bandspanner
Primaire aandrijving	V-Riem
Secundaire aandrijving	Permalube ketting
Tandwielreductie	6:1
Wielen	
Lagers	Voor - ¾" (1,9 cm) afgedichte kogellagers met stempelkit
Achter - ¾" (1,9 cm) rollager	8" x 2" (20 cm x 5 cm) solid rubber
Achterbanden	8" x 2" (20 cm x 5 cm) massief rubber
Voorband	10" x 6" (25 cm x 15 cm) semi-pneumatisch
Beluchting	
Messen	¾" (1,9 cm) open lepelmes, 30 per unit
Beluchtingsbreedte	19" (48,3 cm)
Gatenpatroon	34/5" x 6½" (9,7 cm x 16,5 cm)
Diepte voren	Tot 3" (7,6 cm)
Gaten per m²	83
Werksnelheid	250 ft/min (4.57 km/u)
Productiviteit	Tot 25,000 sq ft/hr (2323 m²/u)
Gewichten en afmetingen	
Netto gewicht	288 lbs (131 kg)
Verzendgewicht	355 lbs (161 kg)
Afneembare gewichten	2 x 36 lbs (16,3 kg)
Hoogte met ingeklapte hendel	37" (94 cm)
Totale hoogte	51½" (130,8 cm)
Lengte met ingeklapte hendel	39½" (100,3 cm)
Totale lengte	57½" (146 cm)
Breedte	29¾" (75,6 cm)

* Het aangegeven vermogen van de motor is de gemiddelde netto vermogen output (bij gespecificeerde rpm) van een standaard productiemotor van het motormodel, gemeten volgens SAE-norm J1349/ISO1585. Motoren uit massaproductie kunnen van deze waarde afwijken. De feitelijke vermogen output van de motor die in de machine is geïnstalleerd, is afhankelijk van de operationele snelheid, omgevingsomstandigheden en andere variabelen.

TECHNISCHE GEGEVENS

Power Unit	H742
Motor	
Fabrikant	Honda
Type	GX120K1HX2
Vermogen	4 hp* / 2,98kW
Koppeling	Bandspanning
Primaire aandrijving	V-riem
Secundaire aandrijving	Permalube ketting
Tandwielreductie	6:1
Wielen	
Lagers	Voor- ¾" (1,9 cm) afgedichte kogellagers met stempelkit
Rear - ¾" (1,9 cm) rollagers	8" x 2" (20 cm x 5 cm) solid rubber
Achterbanden	8" x 2" (20 cm x 5 cm) massief rubber
Voorband	10" x 6" (25 cm x 15 cm) semi-pneumatisch
Beluchting	
Messen	¾" (1,9 cm) open lepelmes, 42 per unit
Beluchtingsbreedte	25.5" (64,8 cm)
Gatenpatroon	33/5" x 6½" (9 cm x 16,5 cm)
Diepte voren	Up to 3" (7,6 cm)
Gaten per m²	87
Werksnelheid	290 ft/min (5.3 km/h)
Productiviteit	Tot 40.000 sq ft/u (3716 m ² /u)
Gewicht en afmetingen	
Netto gewicht	420 lbs (191 kg)
Verzendgewicht	487 lbs (221 kg)
Afneembare gewichten	2 x 36 lbs (16,3 kg)
Hoogte met ingeklapte hendel	28" (71,1 cm)
Totale hoogte	52" (132 cm)
Lengte met ingeklapte hendel	33" (83,3 cm)
Totale lengte	54" (137 cm)
Breedte	38" (96,5 cm)

* Het aangegeven vermogen van de motor is de gemiddelde netto vermogen output (bij gespeci iceerde rpm) van een standaard productiemotor van het motormodel, gemeten volgens SAE-norm J1349/ISO1585. Motoren uit massaproductie kunnen van deze waarde afwijken. De feitelijke vermogen output van de motor die in de machine is geïnstalleerd, is afhankelijk van de operationele snelheid, omgevingsomstandigheden en andere variabelen.

TECHNISCHE GEGEVENS

Torsiespecificaties Schroeven zeskantkop

De vermelde torsiewaarden gelden als algemene richtlijn
wanneer geen specifieke waarden worden gegeven.

V.S. Standaard IJzerwaren

Schachtmaat (diameter in inches, fijne of grove schroefdraad)	Sterkteklasse	SAE klasse 5		SAE klasse 8		Flensborgschroef m/ flensborgmoer	
		ft./lbs	Nm	ft./lbs	Nm	ft./lbs	Nm
		1/4	9	12	13	18	
		5/16	18	24	28	38	24 33
		3/8	31	42	46	62	40 54
		7/16	50	68	75	108	
		1/2	75	102	115	156	
		9/16	110	150	165	224	
		5/8	150	203	225	305	
		3/4	250	339	370	502	
		7/8	378	513	591	801	
		1 1/8	782	1060	1410	1912	

** Klasse 5 - Minimale commerciële kwaliteit (lagere kwaliteit niet aanbevolen)

Metrische Standaard IJzerwaren

maat (diameter in millimeters, fijne of grove schroefdraad)	Sterkteklasse	Klasse 8,8		Klasse 10,9		Klasse 12,9	
		ft./lbs	Nm	ft./lbs	Nm	ft./lbs	Nm
	M4	1.5	2	2.2	3	2.7	3.6
	M5	3	4	4.5	6	5.2	7
	M6	5.2	7	7.5	10	8.2	11
	M7	8.2	11	12	16	15	20
	M8	13.5	18	18.8	25	21.8	29
	M10	24	32	35.2	47	43.5	58
	M12	43.5	58	62.2	83	75	100
	M14	70.5	94	100	133	119	159
	M16	108	144	147	196	176	235
	M18	142	190	202	269	242	323
	M20	195	260	275	366	330	440
	M22	276	368	390	520	471	628
	M24	353	470	498	664	596	794
	M27	530	707	474	996	904	1205

CE TECHNISCHE GEGEVENS

	BENZINE 424 GAZONBELUCHTER	ELEKTRISCH 424 GAZONBELUCHTER	BENZINE 530 GAZONBELUCHTER	ELEKTRISCH 530 GAZONBELUCHTER
Motor	Honda GX120	DC125V Borstelloos Motor	Honda GX120	DC125V Borstelloos Motor
Motorvermogen	3.2 bhp (2.4 kW) @3600 rpm	3.4 bhp (2.5 kW) @3000 rpm	3.2 bhp (2.4 kW) @3600 rpm	3.4 bhp (2.5 kW) @3000 rpm
Tand Snelheid	114 rpm	95 rpm	114 rpm	95 rpm
Gewicht per eenheid	275.6lbs (125kg)	240.3lbs (109kg)	299.8lbs (136kg)	264.6lbs (120kg)
Gegarandeerd Akoestisch Vermogensniveau*	90 dB(a)	86 dB(a)	96 dB(a)	87 dB(a)
Gemeten Akoestisch Vermogen*	87 dB(a)	83 dB(a)	93 dB(a)	84 dB(a)
Meetonzekerheid	1 dB(a)	2 dB(a)	2 dB(a)	2 dB(a)
Akoestisch vermogensniveau bij de oren van de machinist	91 dB(a)	90 dB(a)	100 dB(a)	89 dB(a)
Meetonzekerheid	1 dB(a)	2 dB(a)	2 dB(a)	2 dB(a)
Trillingsniveau**	0.28g (2.73m/s ²)	0.04g (0.42m/s ²)	0.15g (1.47m/s ²)	0.06g (0.63m/s ²)
Meetonzekerheid	0.04g (0.44m/s ²)	0.00g (0.01m/s ²)	0.03g (0.25m/s ²)	0.01g (0.06m/s ²)

* Akoestisch vermogensniveautests uitgevoerd in overeenstemming met: 2000/14/EC

** Trillingstests uitgevoerd in overeenstemming met BS EN 13684:2004/A3:2009

Conformiteitsverklaring

Machinerichtlijn 2006/42/EU

Richtlijn geluid buitenshuis 2000/14/EC

Richtlijn elektromagnetische compatibiliteit (EMC) 2014/30/EU

Beperkingen voor gevaarlijke stoffen 2011/65/EU en de wijzigingsrichtlijn
2015/863/EU

Fabrikant

Bluebird Turf Products, LLP
68 S Squirrel Rd,
Auburn Hills,
MI – 48326
USA

Geautoriseerde vertegenwoordiger

Comply Express Unipessoal Limitada
StartUp Madeira
EV141
Campus da Penteada,
9020 105 Funchal
Portugal

Producten Modelnummer

Benzine 424	H424
Elektrisch 424	A424e
Benzine 530	H530A
Elektrisch 530	A530e

Bluebird Turf Products, LLP, verklaart in exclusieve verantwoordelijkheid dat de hier vermelde producten voldoen aan de essentiële gezondheids- en veiligheidseisen van de bovengenoemde richtlijnen.

Richtlijn	Toegepaste normen
Machinerichtlijn 2006/42/EC	<ul style="list-style-type: none">• EN 13684: 2004 + A3: 2009• EN 12100• EN 13857:2008• EN 20643:2008
Richtlijn geluid buitenshuis	<ul style="list-style-type: none">• EN 4871: 2009
EMC-richtlijn 2014/30/EU	<ul style="list-style-type: none">• EN 14982: 2009
Beperking van gevaarlijke stoffen 2011/65/EU en de wijziging van Richtlijn 2015/863/EU	<ul style="list-style-type: none">• EN 63000: 2018

Geluidsniveaus

Benzine 424 Bevlieger	87 dB(a)
Elektrische 424 Bevlieger	83 dB(a)
Benzine 530 Beerator	93 dB(a)
Elektrische 530 bevlieger	84 dB(a)

Details van de fabrikant

Naam: Tony Carmen

Title: CEO

Datum: 11th November 2021

Handtekening:

**Gegevens van geautoriseerde
vertegenwoordigers**

Naam: Mark Lindsay

Title: Director

Datum: 9th September 2021

Handtekening:

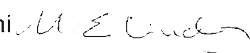



68 S Squirrel Rd
Auburn Hills MI 48326

P/N 115 131127R8

11/08/21